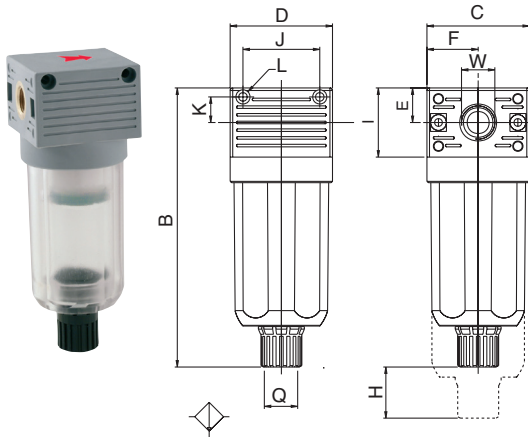

**T015 Mini**
**Filtro a Coalescenza / Coalescer Filter**

Codice Code	Misura Size	Filetto Thread	Filtrazione Filtration	Portata Flow Rate
<b>T01024010</b>	FC 0	1/8	0.01 µm	450 NI/min
<b>T01034010</b>	FC 0	1/4	0.01 µm	450 NI/min

**Dimensioni - Dimensions**

B	C	D	E	F	H	I	J	K	L	W	Q
109	40	40	13.5	20	11	27	30	10	Ø X M3	1/8 - 1/4	1/8

**NB: A MONTE DEL FILTRO A COALESCENZA E' CONSIGLIATO MONTARE UN FILTRO DA 5 µm**  
**NB: WITH COALESCER FILTER T015 WE RECOMMEND TO INSTALL A 5 µm FILTER UPSTREAM.**

**Caratteristiche Tecniche - Technical Characteristics**

FLUIDO / FLUID

ARIA COMPRESSA FILTRATA A 5 µm / 5 µm FILTRED COMPRESSED AIR

ATTACCO FILETTATO / THREADED FASTENING

1/8" - 1/4"

GRADO DI FILTRAZIONE / FILTRATION GRADE

0.01µm

PORTATA A 6 BAR CON Δp 1 bar

450 NI/min

6 bar FLOW RATE WITH Δp 1 bar

PRESSIONE MAX / MAXIMUM PRESSURE

15 bar

TEMPERATURA / TEMPERATURE

-10 / 50°C

POSIZIONE DI MONTAGGIO / ASSEMBLY POSITION

VERTICALE / VERTICAL

CAPACITA' TAZZA / BOWL CAPACITY

 17.5 cm<sup>3</sup>

SCARICO CONDENSA / CONDENSATE EXHAUST

MANUALE - SEMIAUTOMATICO

MANUAL - SEMI AUTOMATIC

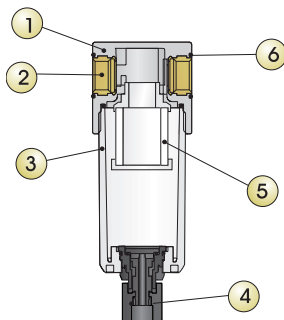
**Scheda Materiali - Specifications**

- 1 Corpo in tecnopolimero
- 2 Inserto filettato in ottone
- 3 Tazza in tecnopolimero
- 4 Scarico condensa in tecnopolimero
- 5 Cartuccia a coalescenza
- 6 O-Ring in NBR

- 1 Technopolymeric Body
- 2 Brass Threaded insert
- 3 Technopolymeric Bowl
- 4 Technopolymeric Condensate exhaust
- 5 Coalescer cartridge
- 6 NBR O-Ring

**Informazioni - Informations**

La cartuccia a coalescenza è costituita da uno strato di microfibre sorrette da una struttura esterna in acciaio inox. La cartuccia a coalescenza, sfruttando i principi dell'impatto inerziale, dell'intercettazione e della coalescenza, obbliga le particelle di liquido che l'attraversano ad unirsi formando microgocce più grandi che, per gravità, precipitano sul fondo del contenitore.

Il filtro a coalescenza usato come disoleatore permette di ottenere un'aria in uscita priva di olio.

Si consiglia di montare a monte del filtro a coalescenza un filtro da 5 µm che trattenga le particelle solide evitando così l'intasamento della cartuccia a coalescenza.

Coalescer cartridge is made of microfiber layer with external stainless steel structure. Coalescing cartridge uses inertial impact, interception and coalescence to gather liquid particles into drops. These drops will fall into bowl bottom.

Coalescing Filter is used as Oil Separator which removes oil-vapours from air output. We recommend to install a 5 µm Filter upstream to protect coalescing filter from choking of cartridge.

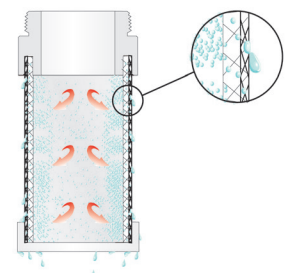

## Istruzioni Tecniche Mini / Mini Technical Instruction

L'assemblaggio dei componenti della serie FRL deve seguire, in linea di massima, questo ordine: Filtro, Regolatore, Lubrificatore. L'accoppiamento dei componenti deve avvenire facendo in modo che l'aria fluisca nella direzione indicata dalle frecce poste sulla superficie superiore dei componenti.

Generally the assembling of FRL components has to follow this order: Filter, Regulator, Lubricator. While connecting the components, be sure that the air flows towards the direction of the arrows located on the upper surface of the components.

L'assemblaggio dei componenti si effettua facilmente seguendo le seguenti fasi:

- Inserire le piastrine nelle apposite sedi ricavate nei corpi.
- Accostare i componenti da assemblare, verificando la presenza delle OR nelle apposite sedi.
- Serrare le viti sulle piastrine.

The setting up of the parts has to be done as follows:

- Put the plates in the proper places of the bodies.
- Put the assembling parts together, making sure that the o-ring are in their proper seats.
- Tighten the screws on the plates.

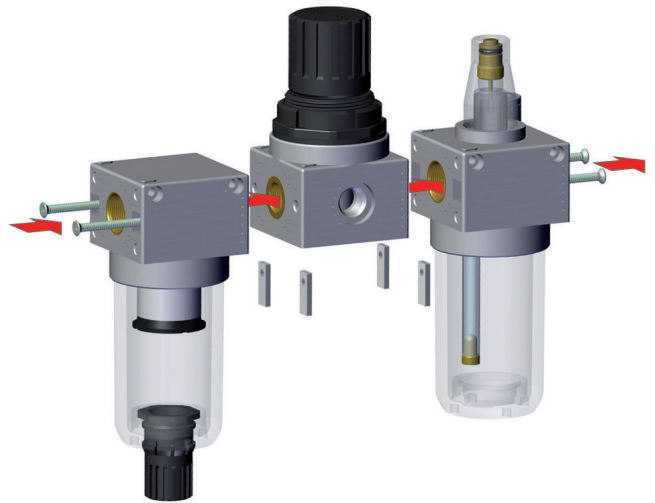

Per l'impostazione della pressione si devono seguire queste indicazioni:

- sollevare la manopola nella posizione di regolazione;
- impostare la pressione voluta sempre in salita;
- premere la manopola nella posizione di blocco.

L'applicazione del manometro deve avvenire manualmente e con l'utilizzo di sigillanti liquidi. Il regolatore a scarico rapido permette di scaricare rapidamente il circuito a valle all'annullarsi della pressione a monte.

To regulate the pressure follow these suggestions:

- raise the knob to the regulating position;
  - fix up the required pressure always upgrade then press the knob to the block position.
- The manometer has to be assembled manually with the addition of liquid sealant. The mini quick exhaust regulator allows the circuit downstream to exhaust rapidly when upstream pressure is interrupted.

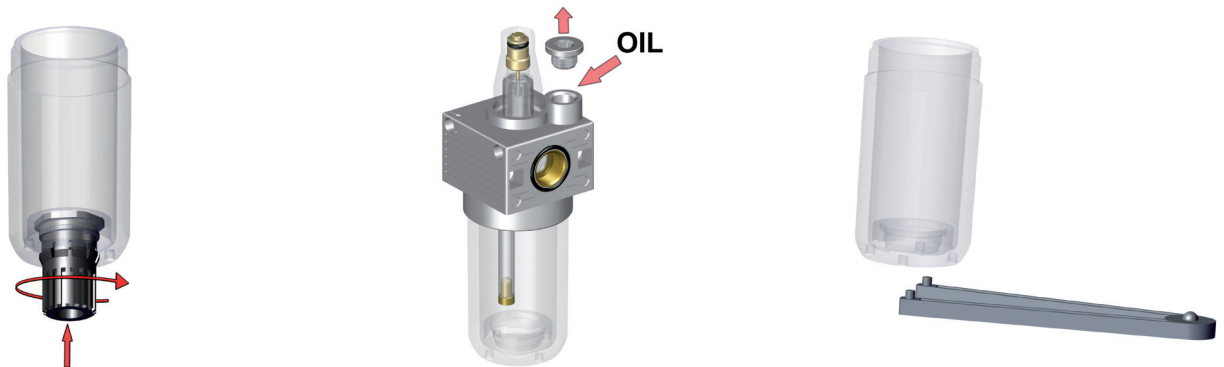
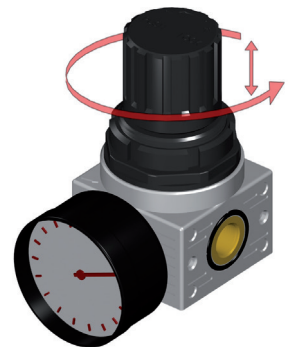

Lo scarico della condensa Manuale Semiautomatico è normalmente nella posizione aperta cioè scarica automaticamente la condensa quando è assente la pressione nella tazza, premendo la manopola è possibile scaricare la condensa in presenza di pressione, ruotando la manopola in senso antiorario lo scarico è nella posizione chiusa.

The manual/semiautomatic condensate exhaust is normally in the open position; i.e. it exhausts automatically the condensate when there is no pressure inside the bowl. Pressing the knob it is possible to exhaust the condensate even if it is on pressure, turning the knob in anticlockwise sense the exhaust is in the close position.

L'inserimento dell'olio nel lubrificatore si effettua svitando il tappo posto sulla superficie superiore oppure smontando la tazza accertandosi prima che non vi sia pressione nell'impianto. La regolazione dell'olio nel circuito si effettua agendo con un cacciavite sullo spillo e impostando una goccia di olio ogni 300-600 NI/min.

To insert the oil into the lubricator unscrew the plug located on the upper surface or disassemble the bowl making sure that there is no pressure in the system. To regulate the oil into the circuit act with a screwdriver on the needle and adjust 1 oil drop every 300/600 NI/min.

Per lo smontaggio della tazza utilizzare una chiave a compasso. La tazza trasparente permette il controllo del livello della condensa per il filtro o dell'olio per il lubrificatore.

To disassemble the bowl use a caliper face spanners. The transparent bowl permits the control of the condensate level in the filter and the oil level in the lubricator.